

# TOCCO

## ROUND CHAIR

### 組み立て説明書

#### ■組み立て用金具部品 (個数をご確認ください)

- ①ジョイントボルト ..... 4本
- ②スプリングワッシャー ..... 4枚
- ③ワッシャー..... 4枚
- 六角レンチ ..... 1本



#### ■組み立て方法 (下図を参考にしながら番号順に行ってください)

- 1.座部を裏返してください。このとき各部のキズつきや座の破れに注意してください。
- 2.次に図2のように脚部の回転盤を45度回転させてから図1のように4ヶ所③②①の順に六角レンチを使用し脚部と座部を仮止めしてください。
- 3.図3の**①②③④**の順にジョイントボルト①を六角レンチで本締めし、脚部と座部をしっかり固定してください。

図1



図2



図3

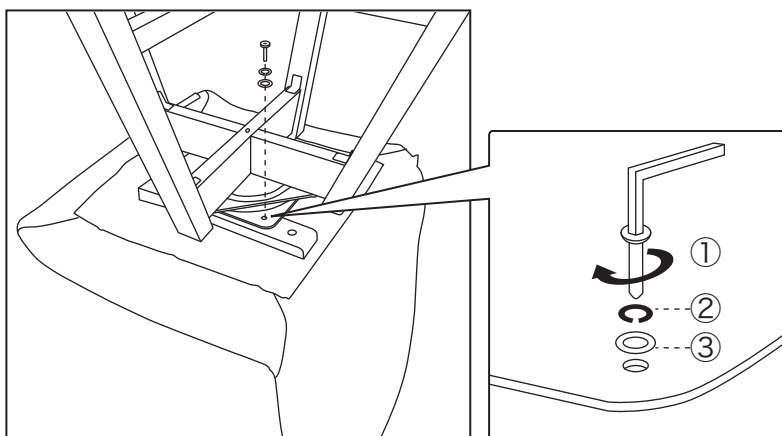

※ジョイントボルトは定期的には増し締めしてください。

#### ■チェアカバーの掛け方 (下図を参考にしながら番号順に行ってください)

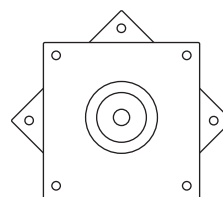
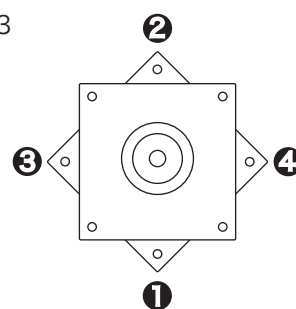
- 1.背もたれにカバーをすっぽり被せます。(図1)
- 2.図2のように背と座の隙間に布を押し込みます。
- 3.図3のようにイスを裏返し、背と座の隙間から布を引っ張りだし、マジックテープで本体に留めます。
- 4.残りの座面の四方を端まで布を引っ張りマジックテープで留めます。

図1



図2



図3

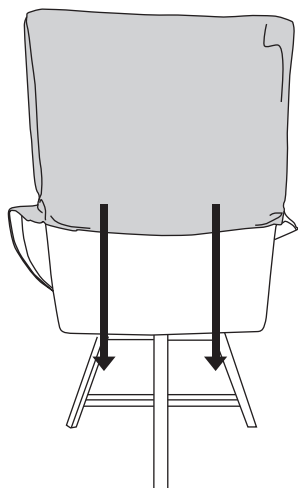
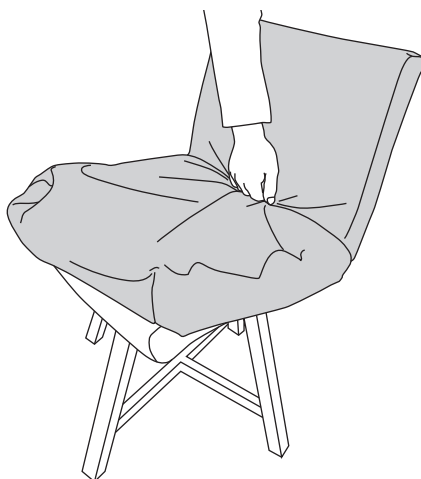